

Kultur, Miljø & Erhverv

Team Miljø
Skelbækvej 2
DK-6200 Aabenraa
Tlf.: 73 76 76 76

Digital annonce
Aabenraa Kommunes hjemmeside

Dato: 19-04-2016
Sagsnr.: 16/15537
Dok.nr.: 16
Kontakt: Tina Ketelsen
Direkte tlf.nr.: 73 76 78 64
E-mail: tket@aabenraa.dk

Afgørelse om ikke godkendelsespligt til husdyrbruget Lille Knivsigvej 18, 6372 Bylderup-Bov, matr.nr. 65 m.fl. Korup, Ravsted

Aabenraa Kommunes Team Miljø har den 19. april 2016 truffet afgørelse om ikke godkendelsespligt til husdyrbruget Lille Knivsigvej 18, 6372 Bylderup-Bov, matr.nr. 65 m.fl. Korup, Ravsted, jf. § 11 i husdyrbrugloven¹.

Afgørelsen vedrører alene teltoverdækning på eksisterende gyllebeholder.

Afgørelsen kan i sin helhed ses nedenstående.

Afgørelsen kan påklages til Natur- og Miljøklagenævnet af:

- Afgørelsens adressat
- Miljøministeren, når væsentlige nationale eller internationale interesser er berørt
- Enhver, der har en individuel, væsentlig interesse i sagens udfald
- Sundhedsstyrelsen
- Danmarks Fiskeriforening, Ferskvandsfiskeriforeningen i Danmark, Arbejderbevægelsens Erhvervsråd og Forbrugerrådet, alle i henhold til lovens § 85
- Lokale foreninger og organisationer, lovens § 86
- Landsdækkende foreninger og organisationer, lovens § 87.

Hvis du ønsker at klage over denne afgørelse, kan du klage til Natur- og Miljøklagenævnet. Du klager via Klageportalen, som du finder et link til på forsiden af www.nmkn.dk. Klageportalen ligger på www.borger.dk og www.virk.dk. Du logger på www.borger.dk eller www.virk.dk, ligesom du plejer, typisk med NEM-ID. Klagen sendes gennem Klageportalen til Aabenraa Kommune, der har truffet afgørelsen. En klage er indgivet, når den er tilgængelig for Aabenraa Kommune i Klageportalen. Når du klager, skal du betale et gebyr på kr. 500. Du betaler gebyret med betalingskort i Klageportalen.

Natur- og Miljøklagenævnet skal som udgangspunkt afvise en klage, der kommer uden om Klageportalen, hvis der ikke er særlige grunde til det. Hvis du ønsker at blive fritaget for at bruge Klageportalen, skal du sende en begrundet anmodning til Aabenraa Kommune, der har truffet afgørelse i sagen. Aabenraa Kommune videregiver herefter anmod-

¹ Lov om miljøgodkendelse m.v. af husdyrbrug, jf. lovbekendtgørelse nr. 868 af 3. juli 2015 af lov om miljøgodkendelse m.v. af husdyrbrug med senere ændring

ningen til Natur- og Miljøklagenævnet, som træffer afgørelse om, hvorvidt din anmodning kan imødekommes.

Klagefristen udløber 4 uger efter, at afgørelsen er meddelt. Er afgørelsen offentligt bekendtgjort, regnes klagefristen dog altid fra bekendtgørelsen. Hvis klagefristen udløber på en lørdag eller helligdag, forlænges fristen til den følgende hverdag.

Afgørelsen annonceres offentligt tirsdag, den 26. april 2016 på Aabenraa Kommunes hjemmeside. En eventuel klage skal være modtaget senest tirsdag, den 24. maj 2016, der er dagen for klagefristens udløb.

Der kan i øvrigt henvises til afgørelsens afsnit 4 "Klagevejledning".

Venlig hilsen

Tina Ketelsen



Afgørelse om ikke godkendelsespligt

Husdyrbruget
Lille Knivsigvej 18, 6372 Bylderup-Bov

§ 11

Lovbekendtgørelse nr. 868
af 3. juli 2015 om miljøgod-
kendelse m.v. af husdyrbrug
med senere ændring

Afgørelsesdato:
19. april 2016



**Aabenraa Kommune
Kultur, Miljø & Erhverv
Team Miljø
Skelbækvej 2
6200 Aabenraa
Tlf. 73 76 76 76**

Indholdsfortegnelse

Datablad	3
1 Resumé og samlet vurdering	4
1.1 Ansøgning	4
1.2 Ikke teknisk resumé	4
1.3 Offentlighed	4
1.4 Afgørelse om ikke godkendelsespligt	5
2 Generelle forhold	6
2.1 Beskrivelse af husdyrbruget	6
2.2 Meddelelsespligt	6
2.3 Gyldighed	6
2.4 Retsbeskyttelse	6
2.5 Revurdering	6
3 Gødningsopbevaringsanlæg	7
4 Klagevejledning	8
5 Bilag	10

Datablad

Titel:	Afgørelse om ikke godkendelsespligt til husdyrbruget Lille Knivsigvej 18, 6372 Bylderup-Bov. Afgørelsen træffes i medfør af § 11 i lovbekendtgørelse nr. 868 af 3. juli 2015 om miljøgodkendelse m.v. af husdyrbrug med senere ændring.
Afgørelsesdato:	19. april 2016
Ansøger:	Kim Eschelsen, Lille Knivsigvej 18, 6372 Bylderup-Bov
Telefonnr.:	-
Mobilnummer:	21 76 00 12
E-mail:	kimeschelsen@bbsyd.dk
Ejer af ejendommen:	Kim Eschelsen, Lille Knivsigvej 14, 6372 Bylderup-Bov
Kontaktperson:	Kim Eschelsen, Lille Knivsigvej 14, 6372 Bylderup-Bov
Husdyrbrugets navn:	-
Ejendomsnr.:	5800013387
Matr.nr. og ejerlav:	65 m.fl. Korup, Ravsted
CVR nr.:	20298634
CVR/p nr.:	1004229509
CHR nr.:	22456
Biaktiviteter:	Ingen
Andre ejendomme:	Lille Knivsigvej 16, 6372 Bylderup-Bov, CHR nr. 50611 Knivsigvej 2, 6372 Bylderup-Bov, CHR nr. 105758
Miljørådgiver:	Ingen
Tilsynsmyndighed:	Aabenraa Kommune
Sagsbehandler, miljø:	Lars Paulsen
Kvalitetssikring, miljø:	Lene Kragh Møller
Sagsnr:	16/15537, dok. 15
Høring myndigheder:	Ingen
Øvrige afgørelser efter husdyrbrugloven:	Ingen
Tidligere afgørelser efter husdyrbrugloven:	Ingen

1 Resumé og samlet vurdering

1.1 Ansøgning

Aabenraa Kommune modtog den 29. marts 2016 en ansøgning om byggetilladelse / anmeldelse af byggearbejde til etablering af teltoverdækning på eksisterende gyllebeholder fra Kim Eschelsen. Anmeldelsen fremgår af byggesagen, sag 16/14482.

1.2 Ikke teknisk resumé

Husdyrhold, staldanlæg og drift

Dyreholdet samt stald- og gødningsopbevaringsanlægget på husdyrbruget Lille Knivsigvej 18, 6372 Bylderup-Bov udvides eller ændres ikke.

Afgørelsen om ikke godkendelsespligt vedrører alene teltoverdækning på eksisterende gyllebeholder.

Beliggenhed og planmæssige forhold

Ejendommen er beliggende i det åbne land i landzone og nord for Ravsted.

Landskabet omkring ejendommen er karakteriseret af mange levende hegn og spredt bebyggelse i form af landbrugsejendomme og enkeltboliger. Terrænet er relativt fladt.

Anlægget er et eksisterende anlæg, og bygningsmæssigt set skal der alene etableres fast teltoverdækning på den eksisterende gyllebeholder.

Anlægget ligger visuelt set samlet, og alle bygninger ligger inden for det hidtidige bebyggelsesareal.

Forurening og gener fra husdyrbruget

Teltoverdækningen indebærer hverken forøget forurening eller andre virkninger på miljøet.

Vurdering

Aabenraa Kommune vurderer, at anlægget til opbevaring af husdyrgødning er erhvervs-mæssigt nødvendigt for ejendommens drift som landbrugsejendom.

Aabenraa Kommune har vurderet, at husdyrbruget har truffet de nødvendige foranstaltninger til at forebygge og begrænse forureningen og generne fra husdyrbrugets anlæg ved anvendelse af den bedste tilgængelige teknik. Kommunen vurderer endvidere, at husdyrbruget kan drives på stedet uden væsentlige indvirkninger på miljøet.

Aabenraa Kommune har truffet afgørelse om, at teltoverdækningen på den eksisterende gyllebeholder ikke kræver en forudgående godkendelse efter husdyrbrugloven¹. Der er ikke meddelt byggetilladelse eller andre tilladelser/godkendelser efter anden lovgivning end efter husdyrbrugloven.

1.3 Offentlighed

Ansøgningen har ikke været offentligt annonceret, jf. § 55, stk. 2 i husdyrbrugloven, da Aabenraa Kommune har vurderet, at ændringen ikke er omfattet af godkendelsespligten.

Naboen har ikke fået en skriftlig orientering om ansøgningen, jf. § 56, stk. 1 i husdyrbrugloven, da Aabenraa Kommune har vurderet, at ændringen ikke er omfattet af godkendelsespligten. Ansøger ejer naboejendommen, der er en landbrugsejendom.

¹ Husdyrbrugloven, jf. lovbekendtgørelse nr. 868 af 3. juli 2015 om miljøgodkendelse m.v. af husdyrbrug med senere ændring

Naboen er ikke blevet gjort bekendt med ansøgningen, da Aabenraa Kommune har vurderet, at ændringen ikke er til ugunst for naboen og ikke er af væsentlig betydning for sagens afgørelse, jf. § 19, stk. 1 i forvaltningsloven². Ansøger ejer naboejendommen, der er en landbrugsejendom.

Afgørelsen om ikke godkendelsespligt bliver offentligt annonceret på Aabenraa Kommunes hjemmeside tirsdag den 26. april 2016. Afgørelsen bliver fremsendt til de klageberettede, der er listet i afsnit 4 "Klagevejledning".

1.4 Afgørelse om ikke godkendelsespligt

Aabenraa Kommunes Team Miljø har truffet afgørelse om ikke godkendelsespligt i henhold til § 11, stk. 3 i lovbekendtgørelse nr. 868 af 3. juli 2015 om miljøgodkendelse m.v. af husdyrbrug med senere ændring.

Afgørelsen vedrører alene teltoverdækning på eksisterende gyllebeholder beliggende inden for det hidtidige bebyggelsesareal.

Afgørelsen er truffet:

- på grundlag af de i sagen foreliggende oplysninger, og
- efter § 11 i lovbekendtgørelse nr. 868 af 3. juli 2015 om miljøgodkendelse m.v. af husdyrbrug med senere ændring.

Afgørelsen om ikke godkendelsespligt gælder kun for det ansøgte. Der må ikke ske udvidelse eller ændring af husdyrbruget, før udvidelsen eller ændringen er anmeldt og godkendt af Aabenraa Kommune.

Husdyrbruget skal til enhver tid leve op til gældende regler i love og bekendtgørelser og Aabenraa Kommunes regulativer – også selv om disse regler eventuelt bliver skærpede i forhold til denne afgørelse.

Den 19. april 2016



Lars Paulsen
Miljøsagsbehandler
Cand.agro., ph.d.
Direkte 73 76 81 00
lpa@aabenraa.dk

Aabenraa Kommune
Kultur, Miljø & Erhverv
Team Miljø
Skelbækvej 2
6200 Aabenraa
www.aabenraa.dk

² Forvaltningsloven, jf. lovbekendtgørelse nr. 433 af 22. april 2014 af forvaltningsloven

2 Generelle forhold

Husdyrbruget er større end 75 dyreenheder (DE), men mindre end 250 DE i alt, og mindre end 270 DE årssøer med tilhørende smågrise indtil 30 kg eller 750 stipladser til søer, og 210 DE slagtesvin (over 30 kg) eller 2.000 stipladser til fedesvin (over 30 kg). Husdyrbruget er derfor omfattet af § 11 i lovbekendtgørelse nr. 868 af 3. juli 2015 om miljøgodkendelse m.v. af husdyrbrug med senere ændring. Aabenraa Kommune er godkendelses- og tilsynsmyndighed.

2.1 Beskrivelse af husdyrbruget

Redegørelse

Afgørelsen omfatter husdyrbruget, Lille Knivsigvej 18, 6372 Bylderup-Bov med ejendomsnr. 5800013387.

Til husdyrbruget er tilknyttet husdyrproduktionen vedrørende CHR nr. 22456, og virksomhedens CVR nr. er 20298634.

Afgørelsen om ikke godkendelsespligt er baseret på de oplysninger, der fremgår af byggeanmeldelsen modtaget i Aabenraa Kommune den 29. marts 2016, og en telefonisk oplysning den 11. april 2016.

2.2 Meddelelsespligt

Afgørelsen gælder kun for det ansøgte. Der må ikke ske udvidelser eller ændringer af anlægget eller arealerne, herunder dyreholdet, staldene, gødningsopbevaringsanlæggene, harmoniarealerne eller lignende, før ændringerne er godkendt af Aabenraa Kommune.

2.3 Gyldighed

Afgørelsen om ikke godkendelsespligt bortfalder, såfremt den ikke er udnyttet inden 2 år efter afgørelsen er truffet.

Afgørelsen anses for udnyttet ved iværksættelse af bygge- og anlægsarbejder. Såfremt afgørelsen bliver påklaget til Natur- og Miljøklagenævnet, forlænges fristen for udnyttelsen med den tid, hvor klagesagen har verseret hos Natur- og Miljøklagenævnet, medmindre Natur- og Miljøklagenævnet bestemmer andet.

2.4 Retsbeskyttelse

Der er ingen retsbeskyttelsesperiode, da ændringen ikke er omfattet af godkendelsespligten.

2.5 Revurdering

Afgørelsen skal ikke revurderes, da ændringen ikke er omfattet af godkendelsespligten.

3 Gødningsopbevaringsanlæg

Redegørelse

Der etableres fast teltoverdækning på den eksisterende gyllebeholder, der er placeret inden for det hidtidige bebyggelsesareal, jf. bilag 1.

Gyllebeholderen har en kapacitet på 944 m³, og den er etableret før 1989, jf. luftfoto.

Teltkonstruktionen har en hældning på 22°. Gyllebeholderen har en udvendig diameter på 17,23 m. Højden på teltet bliver 3,6 m. Totalhøjden af gyllebeholder plus teltoverdækningen bliver ca. 5,6 m over terræn.

Ansøger har telefonisk oplyst, at teltoverdækningen har farven "Koksgrå", hvilket stort set er samme farve som tagarealet på staldbygningerne.

Vurdering

Aabenraa Kommune har foretaget en konkret vurdering af det fremsendte materiale. Aabenraa Kommune har vurderet:

- at teltoverdækningen kan karakteriseres som en ikke-markant bygningsmæssig ændring, da placering, anvendelse og opbevaringskapacitet ikke ændres,
- at teltoverdækningen ikke kan påvirke de landskabelige værdier,
- at teltoverdækningen etableres på den eksisterende gyllebeholder, der er etableret inden for det hidtidige bebyggelsesareal, og
- at dyreholdet samt stald- og gødningsopbevaringsanlægget på husdyrbruget hverken udvides eller ændres.

Aabenraa kommune har konkret vurderet, at teltoverdækningen på den eksisterende gyllebeholder er en ikke-markant bygningsmæssig ændring.

Kommunen har samlet vurderet, at teltoverdækningen ikke kan indebære forøget forurening eller andre virkninger på miljøet. Den ansøgte ændring kræver derfor ikke en forudgående godkendelse, jf. § 11, stk. 3 i husdyrbrugloven.

4 Klagevejledning

Afgørelsen om ikke godkendelsespligt er truffet i medfør af lovbekendtgørelse nr. 868 af 3. juli 2015 om miljøgodkendelse m.v. af husdyrbrug med senere ændring og kan i medfør af lovens § 76 påklages til Natur- og Miljøklagenævnet.

Hvis du ønsker at klage over denne afgørelse, kan du klage til Natur- og Miljøklagenævnet. Du klager via Klageportalen, som du finder et link til på forsiden af www.nmkn.dk. Klageportalen ligger på www.borger.dk og www.virk.dk. Du logger på www.borger.dk eller www.virk.dk, ligesom du plejer, typisk med NEM-ID. Klagen sendes gennem Klageportalen til Aabenraa Kommune, der har truffet afgørelsen. En klage er indgivet, når den er tilgængelig for kommunen i Klageportalen. Når du klager, skal du betale et gebyr på kr. 500. Du betaler gebyret med betalingskort i Klageportalen.

Natur- og Miljøklagenævnet skal som udgangspunkt afvise en klage, der kommer uden om Klageportalen, hvis der ikke er særlige grunde til det. Hvis du ønsker at blive fritaget for at bruge Klageportalen, skal du sende en begrundet anmodning til Aabenraa Kommune, der har truffet afgørelse i sagen. Aabenraa Kommune videresender herefter anmodningen til Natur- og Miljøklagenævnet, som træffer afgørelse om, hvorvidt din anmodning kan imødekommes.

Klagefristen udløber 4 uger efter, at afgørelsen er meddelt. Er afgørelsen offentligt bekendtgjort, regnes klagefristen dog altid fra bekendtgørelsen. Hvis klagefristen udløber på en lørdag eller helligdag, forlænges fristen til den følgende hverdag.

Afgørelsen annonceres offentligt tirsdag, den 26. april 2016 på Aabenraa Kommunes hjemmeside. En eventuel klage skal være modtaget senest tirsdag, den 24. maj 2016, der er dagen for klagefristens udløb.

Aabenraa Kommune kan oplyse, at det af husdyrbruglovens § 81, stk. 1 fremgår, at en klage ikke har opsættende virkning, med mindre Natur- og Miljøklagenævnet bestemmer andet.

Når Aabenraa Kommune modtager en klage, underretter kommunen straks ansøger om klagen.

Afgørelsen kan påklages af:

- Afgørelsens adressat
- Miljøministeren, når væsentlige nationale eller internationale interesser er berørt
- Enhver, der har en individuel, væsentlig interesse i sagens udfald
- Sundhedsstyrelsen
- Danmarks Fiskeriforening, Ferskvandsfiskeriforeningen i Danmark, Arbejderbevægelsens Erhvervsråd og Forbrugerrådet, alle i henhold til lovens § 85
- Lokale foreninger og organisationer, lovens § 86
- Landsdækkende foreninger og organisationer, lovens § 87

Søgsmål til prøvelse af afgørelsen skal være anlagt inden 6 måneder efter, at afgørelsen er offentligt bekendtgjort.

Parter og klageberettigede har ifølge forvaltningslovens § 9 ret til aktindsigt. Eventuel aftale herom kan træffes med Team Miljø.

Afgørelsen er blevet sendt til nedenstående:

- Ansøger, kimeschelsen@bbsyd.dk
- Sundhedsstyrelsen, Embedslægerne Syddanmark, sesyd@sst.dk
- Danmarks Naturfredningsforening, dnaabenraa-sager@dn.dk
- Danmarks Naturfredningsforenings lokalkomité, aabenraa@dn.dk
- Dansk Ornitologisk Forening, natur@dof.dk
- DOF-Sønderjylland, aabenraa@dof.dk
- Det Økologiske Råd, husdyr@ecocouncil.dk

- Danmarks Fiskeriforening, mail@dkfisk.dk
- Ferskvandsfiskeriforeningen for Danmark, nb@ferskvandsfiskeriforeningen.dk
- Danmarks Sportsfiskerforbund, post@sportsfiskerforbundet.dk

5 Bilag

1. Situationsplan
2. Myndighedssæt overdækning



Byggesag 16/14482

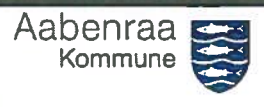

Kultur, Miljø og Erhverv
Skelbækvej 2
6200 Aabenraa

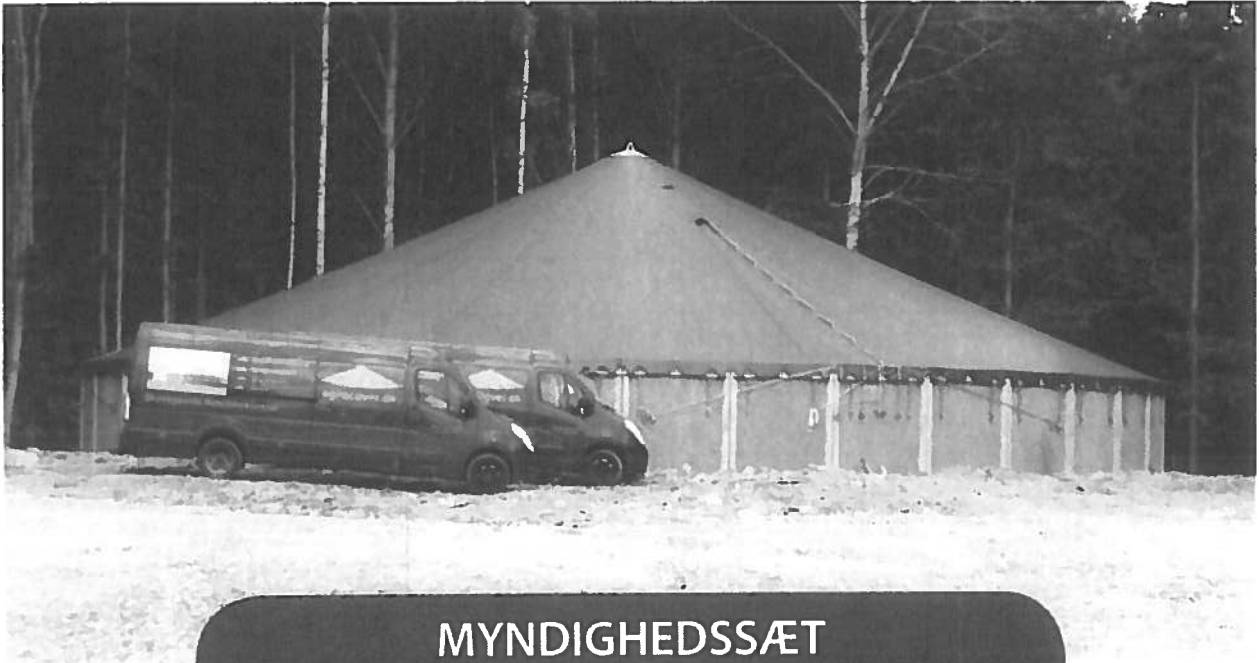

MYNDIGHEDSSÆT OVERDÆKNING

Bygherre: kim Eschelsen
Adresse: Lille Knivsigvej 18
Matr. nr.: xxxxx
Projekt: Overdækning på muleby tank 944m³
Dato: 15/05-2016

Beholderdimensioner

Tankhøjde:	4m
Højde på overdækning:	3,6M
Hældning på dug:	22°
Udv. beholderdiameter:	17,23

Indhold

Oversigtstegning

Bilag

Data for teltdug

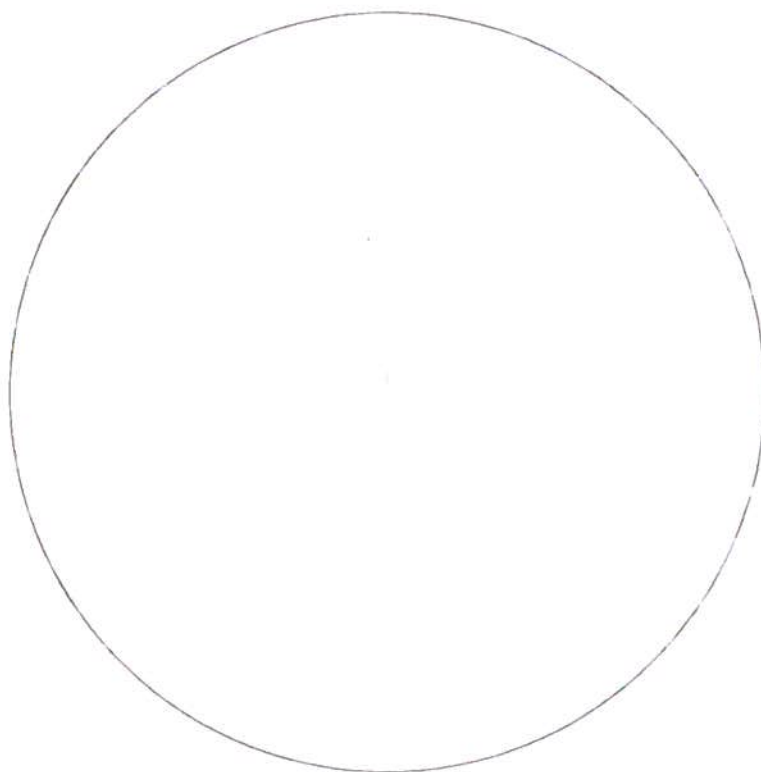

PLAN

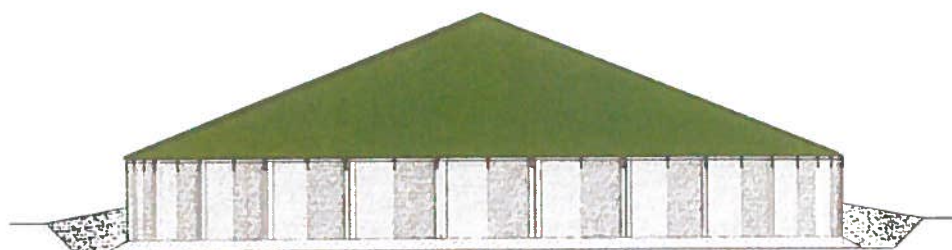

OPSTALT

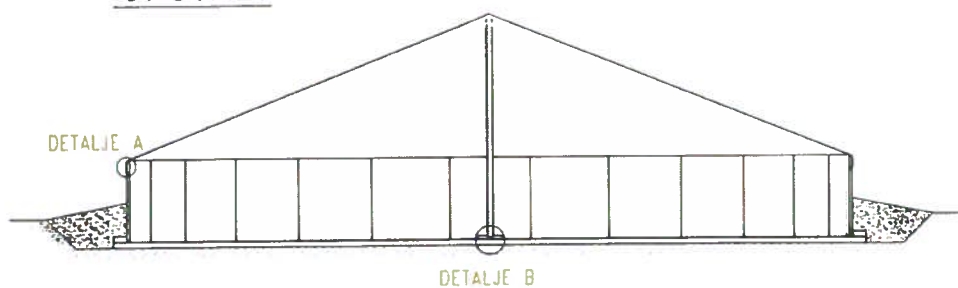

TVÆRSNIT

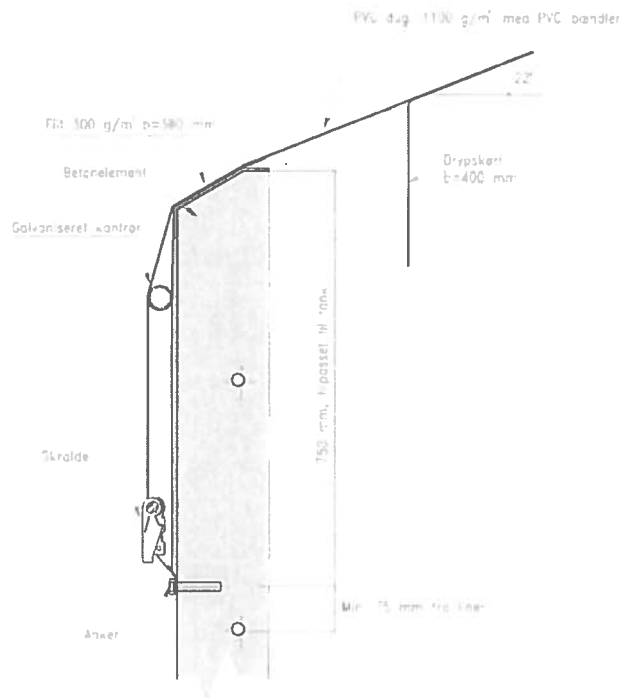

DETALJE A

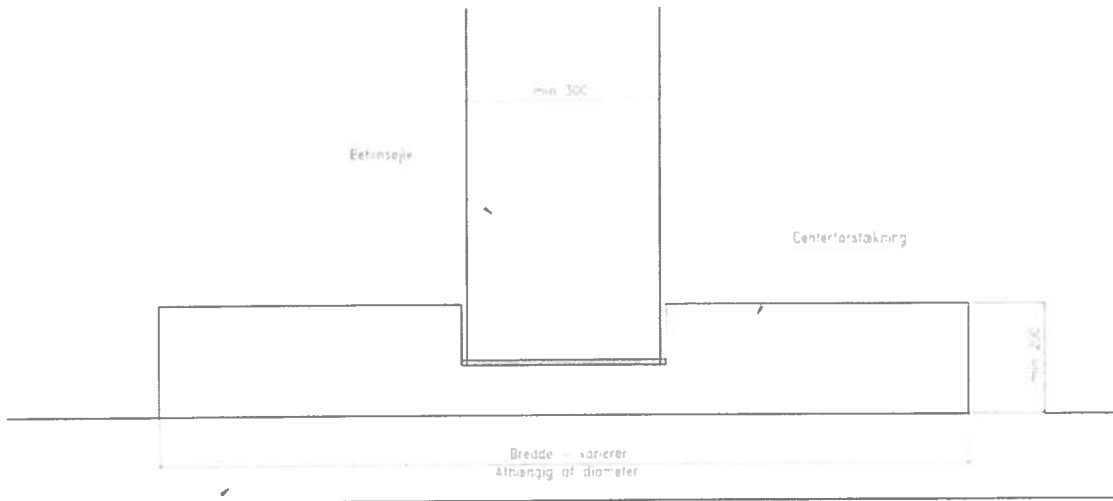

Bundplade

DETALJE B

DATA FOR TELTDUG

Fabrikant	Cold Sejl
Dugmateriale	<i>PVC coated textil, UV-beständig</i>
Vægt, PVC-dug	<i>1100g/m²</i>
Dugtykkelse	<i>1,4 mm</i>
Trækstyrke	<i>3500 N/50 mm</i>
Farve	<i>Grå, grøn eller koksgrå</i>
Fastgørelser (Beslag/Bolte)	<i>Rustfrit stål</i>
Kantrør	<i>Galvaniseret stål</i>