



Kultur, Miljø & Erhverv

Team Miljø
Skelbækvej 2
DK-6200 Aabenraa
Tlf.: 73 76 76 76

Digital annonce
Aabenraa Kommunes hjemmeside

Dato: 07-05-2014
Sagsnr.: 14/12307
Dok.nr.: 20
Kontakt: Tina Ketelsen
Direkte tlf.nr.: 73 76 78 64
E-mail: tket@aabenraa.dk

Afgørelse om ikke godkendelsespligt til miljøgodkendelsen af husdyrbruget, Lyngskovvej 1, 6200 Aabenraa, matr.nr. 28 m.fl. Felsted Ejerlav, Felsted

Aabenraa Kommunes Team Miljø har den 7. maj 2014 truffet afgørelse om ikke godkendelsespligt til miljøgodkendelsen af husdyrbruget, Lyngskovvej 1, 6200 Aabenraa, jf. § 12, stk. 3 i husdyrbrugloven¹.

Afgørelsen vedrører alene en ændring af anlægget til opbevaring af korn fra én kornsilo med en bygningshøjde på 13,4 m, en diameter på 14,6 m, et grundareal på 167 m² og en kapacitet på 1.064 tons, til to kornsiloer med en bygningshøjde på 14,28 m, hver med en diameter på 7,76 m, et samlet grundareal på 190 m² og en samlet kapacitet på 1.232 m³ (985 tons).

Afgørelsen kan i sin helhed ses nedenstående.

Afgørelsen kan påklages til Natur- og Miljøklagenævnet af:

- Afgørelsens adressat
- Miljøministeren, når væsentlige nationale eller internationale interesser er berørt
- Enhver, der har en individuel, væsentlig interesse i sagens udfald
- Sundhedsstyrelsen
- Danmarks Fiskeriforening, Ferskvandsfiskeriforeningen i Danmark, Arbejderbevægelsens Erhvervsråd og Forbrugerrådet, alle i henhold til lovens § 85
- Lokale foreninger og organisationer, lovens § 86
- Landsdækkende foreninger og organisationer, lovens § 87.

En klage skal være skriftlig, og den skal sendes til Aabenraa Kommune, Team Miljø, Skelbækvej 2, 6200 Aabenraa eller til landbrug@aabenraa.dk. Aabenraa Kommune skal, hvis Kommunen vil fastholde afgørelsen, snarest og som udgangspunkt ikke senere end 3 uger efter klagefristens udløb videresende klagen til Natur- og Miljøklagenævnet.

Afgørelsen annonceres offentligt tirsdag, den 13. maj 2014 på Aabenraa Kommunes hjemmeside www.aabenraa.dk. En eventuel klage skal være modtaget i Aabenraa Kom-

¹ Lov om miljøgodkendelse m.v. af husdyrbrug, jf. lovbekendtgørelse nr. 1486 af 4. december 2009 af lov om miljøgodkendelse m.v. af husdyrbrug med senere ændringer

mune senest tirsdag, den 10. juni 2014, der er dagen for klagefristens udløb, og inden for normal kontortids ophør kl. 15:00.

Der kan i øvrigt henvises til afgørelsens afsnit 4 "Klagevejledning".

Venlig hilsen

Tina Ketelsen

Afgørelse om ikke godkendelsespligt

Til miljøgodkendelsen af
husdyrbruget
Lyngskovvej 1, 6200 Aabenraa

§ 12, stk. 3

Lovbekendtgørelse nr. 1486
af 4. december 2009 om
miljøgodkendelse m.v. af
husdyrbrug med senere æn-
dringer

Afgørelsesdato:
7. maj 2014

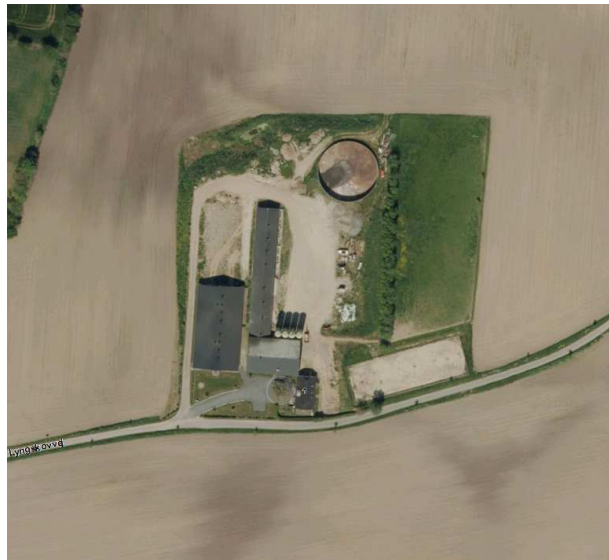

**Aabenraa Kommune
Kultur, Miljø & Erhverv
Team Miljø
Skelbækvej 2
6200 Aabenraa
Tlf. 73 76 76 76**

Indholdsfortegnelse

Datablad	3
1 Resumé og samlet vurdering	4
1.1 Ansøgning	4
1.2 Ikke teknisk resumé	4
1.3 Offentlighed	4
1.4 Afgørelse om ikke godkendelsespligt	5
2 Generelle forhold	6
2.1 Beskrivelse af husdyrbruget	6
2.2 Meddelelsespligt	6
2.3 Gyldighed	6
2.4 Retsbeskyttelse	6
2.5 Revurdering	6
3 Anlæg til opbevaring af korn.....	7
4 Klagevejledning	8
5 Bilag	10

Datablad

Titel:	Afgørelse om ikke godkendelsespligt til miljøgodkendelsen af husdyrbruget Lyngskovvej 1, 6200 Aabenraa med senere ændringer. Afgørelsen træffes i medfør af § 12, stk. 3 i lovbe- kendtgørelse nr. 1486 af 4. december 2009 om miljøgodken- delse m.v. af husdyrbrug med senere ændringer.
Afgørelsesdato:	7. maj 2014
Ansøger:	Lars Jørgensen, Lyngskovvej 1, 6200 Aabenraa
Telefonnr.:	7468 5901
Mobilnummer:	4018 4081
E-mail:	lyngskovvej@yahoo.dk
Ejer af ejendommen:	Lars og Birgit Jørgensen, Lyngskovvej 1, 6200 Aabenraa
Kontaktperson:	Lars Jørgensen, Lyngskovvej 1, 6200 Aabenraa
Husdyrbrugets navn:	-
Ejendomsnr.:	5800004909
Matr.nr. og ejerlav:	28 m.fl. Felsted Ejerlav, Felsted
CVR nr.:	21588903
CVR/p nr.:	1005046582
CHR nr.:	47909
Biaktiviteter:	Ingen
Andre ejendomme:	Ingen
Miljørådgiver:	Ulla R. Pallesen, LandboSyd, Peberlyk 2, 6200 Aabenraa, tlf. 7436 5043, E-mail upa@landbosyd.dk
Tilsynsmyndighed:	Aabenraa Kommune
Sagsbehandler, miljø:	Lars Paulsen
Kvalitetssikring, miljø:	Lene Kragh Møller
Sagsnr:	14/12307, dok. 19
Eksterne høringer:	Ingen
Øvrige afgørelser:	Ingen

1 Resumé og samlet vurdering

1.1 Ansøgning

Aabenraa Kommunes Team Miljø modtog den 10. april 2014 en anmeldelse om opførelse af 2 siloer til opbevaring af korn fra Lars Jørgensen, Lyngskovvej 1, 6200 Aabenraa. Anmeldelsen er en ændring af den gældende miljøgodkendelse af 17. marts 2009 med senere ændringer. Anmeldelsen fremgår af bilag 1.

Der er efterfølgende indsendt en ansøgning til kommunen gennem Miljøstyrelsens elektroniske ansøgningssystem husdyrgodkendelse.dk. Ansøgningen har skemavn. 65029. Ansøgningen er indsendt den 29. april 2014. Ansøgningen i uddrag fremgår af bilag 2.

1.2 Ikke teknisk resumé

Husdyrhold, staldanlæg og drift

Dyreholdet samt stald- og gødningsopbevaringsanlægget på det miljøgodkendte husdyrbrug på Lyngskovvej 1, 6200 Aabenraa udvides eller ændres ikke.

Afgørelsen om ikke godkendelsespligt vedrører alene en ændring af anlægget til opbevaring af korn fra én kornsilo med en bygningshøjde på 13,4 m, en diameter på 14,6 m, et grundareal på 167 m² og en kapacitet på 1.064 tons, til to kornsiloer med en bygningshøjde på 14,28 m, hver med en diameter på 7,76 m, et samlet grundareal på 190 m² og en samlet kapacitet på 1.232 m³ (985 tons).

Beliggenhed og planmæssige forhold

Ejendommen er beliggende i landzone og nord for Felsted. Landskabet er meget kuperet, og der er mange læhegn.

450 m syd for anlægget er der etableret en øst-vest gående højspændingsledning. 550 m syd-øst for anlægget har der tidligere været placeret en vindmølle.

Forurening og gener fra husdyrbruget

Det ændrede anlæg til opbevaring af korn indebærer ikke forøget forurening eller andre virkninger på miljøet.

Vurdering

Aabenraa Kommune vurderer, at anlægget til opbevaring af korn er erhvervsmæssig nødvendig for ejendommens drift som landbrugsejendom.

Aabenraa Kommune har vurderet, at husdyrbruget har truffet de nødvendige foranstaltninger til at forebygge og begrænse forureningen og generne fra husdyrbrugets anlæg ved anvendelse af den bedste tilgængelige teknik. Kommunen vurderer endvidere, at husdyrbruget kan drives på stedet uden væsentlige indvirkninger på miljøet.

Aabenraa Kommune har truffet afgørelse om, at ændringen af anlægget til opbevaring af korn ikke kræver en forudgående godkendelse efter husdyrbrugloven. Der er ikke meddelt byggetilladelse eller andre tilladelser/godkendelser efter anden lovgivning end efter husdyrbrugloven.

1.3 Offentlighed

Ansøgningen har ikke været offentligt annonceret, da Aabenraa Kommune har vurderet, at ændringen ikke kan medføre en væsentlig påvirkning på miljøet, jf. § 55, stk. 2 i husdyrbrugloven¹.

¹ Husdyrbrugloven, jf. lovbekendtgørelse nr. 1486 af 4. december 2009 om miljøgodkendelse m.v. af husdyrbrug med senere ændringer

Naboerne har ikke fået en skriftlig orientering om ansøgningen, da Aabenraa Kommune har skønnet, at ændringen er af underordnet betydning for naboerne, jf. § 56, stk. 3 i husdyrbrugloven.

Naboerne er ikke blevet gjort bekendt med ansøgningen, da Aabenraa Kommune har vurderet, at ændringen ikke er til ugunst for naboerne og ikke er af væsentlig betydning for sagens afgørelse, jf. § 19, stk. 1 i forvaltningsloven².

Afgørelsen om ikke godkendelsespligt bliver offentligt annonceret på Aabenraa Kommunes hjemmeside tirsdag den 13. maj 2014. Afgørelsen bliver fremsendt til de klageberetigede, der er listet i afsnit 4 "Klagevejledning".

1.4 Afgørelse om ikke godkendelsespligt

Aabenraa Kommunes Team Miljø har truffet afgørelse om ikke godkendelsespligt i henhold til § 12, stk. 3 i lovbekendtgørelse nr. 1486 af 4. december 2009 om miljøgodkendelse m.v. af husdyrbrug med senere ændringer.

Afgørelsen vedrører alene en ændring af anlægget til opbevaring af korn fra én kornsilo med en bygningshøjde på 13,4 m, en diameter på 14,6 m, et grundareal på 167 m² og en kapacitet på 1.064 tons, til to kornsiloer med en bygningshøjde på 14,28 m, hver med en diameter på 7,76 m, et samlet grundareal på 190 m² og en samlet kapacitet på 1.232 m³ (985 tons).

Afgørelsen er truffet:

- på grundlag af de i sagen foreliggende oplysninger, og
- efter § 12, stk. 3 i lovbekendtgørelse nr. 1486 af 4. december 2009 om miljøgodkendelse m.v. af husdyrbrug med senere ændringer.

Afgørelsen om ikke godkendelsespligt gælder kun for det ansøgte. Der må ikke ske udvidelse eller ændring af husdyrbruget, før udvidelsen eller ændringen er anmeldt og godkendt af Aabenraa Kommune.

Husdyrbruget skal til enhver tid leve op til gældende regler i love og bekendtgørelser og Aabenraa Kommunes regulativer – også selv om disse regler eventuelt bliver skærpede i forhold til denne tillægsgodkendelse.

Den 7. maj 2014



Lars Paulsen
Miljøsagsbehandler
Cand.agro., ph.d.
Direkte 73 76 81 00
lpa@aabenraa.dk

Aabenraa Kommune
Kultur, Miljø & Erhverv
Team Miljø
Skelbækvej 2
6200 Aabenraa
www.aabenraa.dk

² Forvaltningsloven, jf. lovbekendtgørelse nr. 1365 af 7. december 2007 af forvaltningsloven med senere ændringer

2 Generelle forhold

Husdyrbruget er større end 210 dyreenheder (DE) og er derfor omfattet af § 12 i lovbe- kendtgørelse nr. 1486 af 4. december 2009 om miljøgodkendelse m.v. af husdyrbrug med senere ændringer. Aabenraa Kommune er godkendelses- og tilsynsmyndighed.

2.1 Beskrivelse af husdyrbruget

Redegørelse

Afgørelsen omfatter husdyrbruget, Lyngskovvej 1, 6200 Aabenraa med ejendoms nr. 5800004909.

Til husdyrbruget er tilknyttet husdyrproduktionen vedrørende CHR nr. 47909, og virk- somhedens CVR nr. er 21588903.

Afgørelsen om ikke godkendelsespligt er baseret på de oplysninger, der fremgår af an- meldelsen og ansøgningen, jf. bilag 1 og 2.

2.2 Meddelelsespligt

Afgørelsen gælder kun for det ansøgte. Der må ikke ske udvidelser eller ændringer af anlægget eller arealerne, herunder dyreholdet, staldene, gødningsopbevaringsanlægge- ne, harmoniarealerne eller lignende, før ændringerne er godkendt af Aabenraa Kommu- ne.

De anmeldte ændringer vurderes herefter af kommunen. Udskiftning af arealer inden for samme kategori (ejede/forpagtede og tredjemands arealer) kan udskiftes uden en ny miljøgodkendelse, såfremt kommunen vurderer, at de nye arealer ikke er mere sårbare end de godkendte arealer.

2.3 Gyldighed

Afgørelsen om ikke godkendelsespligt ændrer ikke udnyttelsesfristerne som angivet i miljøgodkendelsen af 17. marts 2009 med senere ændringer.

2.4 Retsbeskyttelse

Retsbeskyttelsesperioden følger miljøgodkendelsen af 17. marts 2009.

2.5 Revurdering

Afgørelsen om ikke godkendelsespligt ændrer ikke på tidspunktet for, hvornår den første regelmæssige revurdering skal foretages. Den samlede miljøgodkendelse skal fortsat gennemføres, når der er forløbet 8 år regnet fra den 17. marts 2009. Det er planlagt at foretage den første revurdering i 2017.

3 Anlæg til opbevaring af korn

Redegørelse

Det godkendte anlæg til opbevaring af korn ønskes ændret fra én kornsilo med en bygningshøjde på 13,4 m, en diameter på 14,6 m, et grundareal på 167 m² og en kapacitet på 1.064 tons, til to kornsiloer med en bygningshøjde på 14,28 m, hver med en diameter på 7,76 m, et samlet grundareal på 190 m² og en samlet kapacitet på 1.232 m³ (985 tons).

De 2 siloer etableres i tilknytning til det hidtidige bebyggelsesareal, på det samme sted som den godkendte kornsilo og ca. 1,5 m fra 4 eksisterende fodersiloer, der alle er ca. 12 m høje.

Kornsiloerne er malet grå.

Vurdering

Aabenraa Kommune har foretaget en konkret vurdering af det fremsendte materiale og sammenholdt det med den gældende miljøgodkendelse. Aabenraa Kommune har vurderet:

- at ændringen af anlægget til opbevaring af korn kan karakteriseres som en ikke-markant bygningsmæssig ændring, da placering, anvendelse og opbevaringskapacitet ikke ændres,
- at ændringen af anlægget til opbevaring af korn ikke kan påvirke de landskabelige værdier,
- at ændringen af anlægget til opbevaring af korn fortsat etableres i tilknytning til det hidtidige bebyggelsesareal, og
- at dyreholdet samt stald- og gødningsopbevaringsanlægget på det miljøgodkendte husdyrbrug hverken udvides eller ændres.

Alle øvrige forhold vedrørende forurening og gener fra husdyrbruget er fortsat som beskrevet og vurderet i miljøgodkendelsen af 17. marts 2009 med senere ændringer.

Aabenraa kommune har konkret vurderet, at den ansøgte ændring, hvor anlægget til opbevaring af korn ændres fra én kornsilo med en bygningshøjde på 13,4 m, en diameter på 14,6 m, et grundareal på 167 m² og en kapacitet på 1.064 tons, til to kornsiloer med en bygningshøjde på 14,28 m, hver med en diameter på 7,76 m, et samlet grundareal på 190 m² og en samlet kapacitet på 1.232 m³ (985 tons), er en ikke-markant bygningsmæssig ændring, der ikke ændrer ved forudsætningerne for og vurderingerne i den gældende miljøgodkendelse med senere ændringer.

Kommunen har samlet vurderet, at ændringen ikke kan indebære forøget forurening eller andre virkninger på miljøet. Den ansøgte ændring kræver derfor ikke en forudgående godkendelse, jf. husdyrbruglovens § 12, stk. 3.

4 Klagevejledning

Afgørelsen om ikke godkendelsespligt er truffet i medfør af Lovbekendtgørelse nr. 1486 af 4. december 2009 om miljøgodkendelse m.v. af husdyrbrug med senere ændringer og kan i medfør af lovens § 76 påklages til Natur- og Miljøklagenævnet.

En klage skal være skriftlig, og den skal sendes til Aabenraa Kommune, Team Miljø, Skelbækvej 2, 6200 Aabenraa eller til landbrug@aabenraa.dk. Aabenraa Kommune skal, hvis Kommunen vil fastholde afgørelsen, snarest og som udgangspunkt ikke senere end 3 uger efter klagefristens udløb videresende klagen til Natur- og Miljøklagenævnet.

Klagefristen er 4 uger fra den dag afgørelsen er meddelt. Er afgørelsen offentlig bekendtgjort, regnes klagefristen dog altid fra bekendtgørelsen. Hvis klagefristen udløber på en lørdag eller helligdag, forlænges fristen til den følgende hverdag.

Afgørelsen annonceres offentligt tirsdag den 13. maj 2014 på Aabenraa Kommunes hjemmeside. En eventuel klage skal være modtaget i Aabenraa Kommune senest tirsdag den 10. juni 2014, der er dagen for klagefristens udløb.

Miljøministeriet har anmodet Aabenraa Kommune om at oplyse, at *"for behandling af klagesager, der indbringes for Natur- og Miljøklagenævnet, herunder anmodninger om genoptagelse, skal klager betale et gebyr på 500 kr. [2012-niveau]."*

Klager modtager en opkrævning på gebyret fra Natur- og Miljøklagenævnet, når nævnet har modtaget klagen fra Aabenraa Kommune. Klager skal benytte denne opkrævning ved indbetaling af gebyret. Natur- og Miljøklagenævnet modtager ikke check eller kontanter. Natur- og Miljøklagenævnet påbegynder behandlingen af klagen, når gebyret er modtaget. Betales gebyret ikke på den anviste måde og inden for den fastsatte frist på 14 dage, afvises klagen fra behandling. Vejledning om gebyrbetalingen kan findes på Natur- og Miljøklagenævnets hjemmeside.

Gebyret tilbagebetales, hvis

- 1) klagesagen fører til, at den påklagede afgørelse ændres eller ophæves,*
- 2) klageren får helt eller delvis medhold i klagen, eller*
- 3) klagen afvises som følge af overskredet klagefrist, manglende klageberettigelse eller fordi klagen ikke er omfattet af Natur- og Miljøklagenævnets kompetence.*

Det bemærkes, at hvis den eneste ændring af den påklagede afgørelse er forlængelse af frist for efterkommelse af afgørelse som følge af den tid, der er medgået til at behandle sagen i klagenævnet, tilbagebetales gebyret dog ikke.

Natur- og Miljøklagenævnet kan også beslutte at tilbagebetale klagegebyret, hvis

- 1) der er indledt forhandlinger med afgørelsens adressat og/eller førsteinstansen om projektilpasninger, og disse forhandlinger fører til, at klager trækker sin klage tilbage, eller*
- 2) klager i øvrigt trækker sin klage tilbage, før Natur- og Miljøklagenævnet har truffet afgørelse i sagen.*

Gebyret tilbagebetales dog ikke, hvis nævnet vurderer, at der er forhold, der taler imod at tilbagebetale gebyret, f.eks. hvis klagen trækkes tilbage meget sent, herunder efter at klager har haft et afgørelsesudkast i partshøring."

Aabenraa Kommune kan endvidere oplyse, at det af husdyrbruglovens § 81, stk. 1 fremgår, at en klage over en § 12 miljøgodkendelse ikke har opsættende virkning, med mindre Natur- og Miljøklagenævnet bestemmer andet.

Når Aabenraa Kommune modtager en klage, underretter kommunen straks ansøger om klagen.

Afgørelsen kan påklages af:

- Afgørelsens adressat
- Miljøministeren, når væsentlige nationale eller internationale interesser er berørt
- Enhver, der har en individuel, væsentlig interesse i sagens udfald
- Sundhedsstyrelsen

- Danmarks Fiskeriforening, Ferskvandsfiskeriforeningen i Danmark, Arbejderbevægelsens Erhvervsråd og Forbrugerrådet, alle i henhold til lovens § 85
- Lokale foreninger og organisationer, lovens § 86
- Landsdækkende foreninger og organisationer, lovens § 87

Søgsmål til prøvelse af afgørelsen skal være anlagt inden 6 måneder efter, at afgørelsen er offentligt bekendtgjort.

Parter og de klageberettigede har ifølge Forvaltningslovens § 9 har ret til aktindsigt. Eventuel aftale herom kan træffes med Miljø & Natur.

Miljøgodkendelsen er blevet sendt enten pr. brev eller pr. e-mail til nedenstående.

- Ansøger, digital post
- Miljørådgiver LandboSyd, upa@landbosyd.dk
- Sundhedsstyrelsen, Embedslægeinstitutionen Syddanmark, sesyd@sst.dk
- Danmarks Naturfredningsforening, dnaabenraa-sager@dn.dk
- Danmarks Naturfredningsforenings lokalkomité, aabenraa@dn.dk
- Dansk Ornitologisk Forening, natur@dof.dk
- DOF-Sønderjylland, aabenraa@dof.dk
- Det økologiske Råd, husdyr@ecocouncil.dk
- Danmarks Fiskeriforening, mail@dkfisk.dk
- Ferskvandsfiskeriforeningen for Danmark, nb@ferskvandsfiskeriforeningen.dk
- Danmarks Sportsfiskerforbund, post@sportsfiskerforbundet.dk

5 Bilag

1. Anmeldelse: Landbrugsbyggeri, opførelse af 2 siloer til opbevaring af korn
2. Ansøgningskema, § 12, stk. 3, skemanr. 65029, version 1, indsendt og udskrevet den 29. april 2014, siderne 1 – 3
3. Facadetegning
4. Kort

Lars Jørgensen
Lyngskovvej 1
6200 Aabenraa

Bilag 1

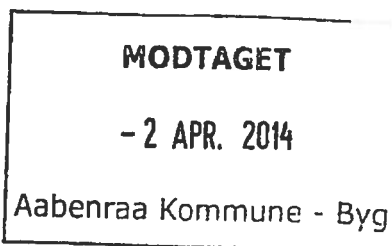

25. marts 2014

Til byggemyndigheden

Anmeldelse: Landbrugsbyggeri, opførelse af 2 siloer til opbevaring af korn

I henhold til aftale og Boligministeriets Bygningsreglement af 2010, anmeldes herved, at vi agter at opføre to udendørs stålsiloer for opbevaring af korn.

Siloerne er udført af galvaniserede stålplader, malet koksgrå.

Siloerne har følgende dimensioner:

GG 776/12.

7,76 m diam. x 14,28 m høj, inkl. tag.

Kapacitet: á 616 m³

Med hensyn til teknisk beskrivelse henvises til vedlagte brochure.

Det bekræftes, at siloanlægget overholder bestemmelserne om dimensionering og udførelse af bygningskonstruktion (kapitel 4, Konstruktioner) i Bygningsreglement 2010.

Med et gastæt siloanlæg opbevares foderet på ejendommen – hvilket har flg. miljømæssige fordele:

- Ingen brug af olie/anden brændsel og el til tørring:
- Ingen unødigt transport af foder fra/til gården med foderstoffer, da ejendommens afgrøder opbevares og anvendes på ejendommen.

Følgende er vedlagt:

2 stk. Brochurer

1 stk. Fundamentstegning nr. 1077307-0 B

Venlig hilsen

Lars Jørgensen

TLF 40184081

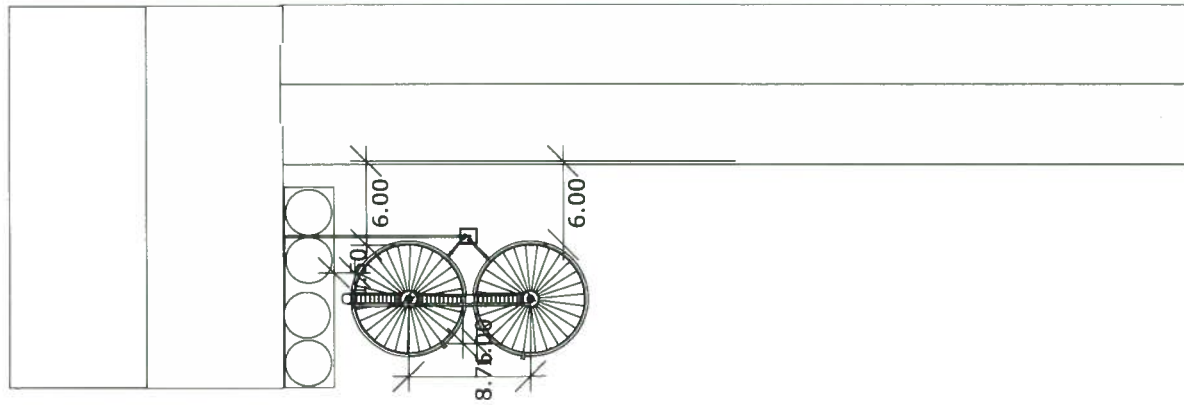

 <p>assentoft silo Silovej 1, Assentoft, DK 8900 Randers Tlf. 86494566 - Fax. 86494863</p>	<p>Navn: Lars Jørgensen Lyngskovvej 1 6200</p> <p style="text-align: center;">10m</p>	<p>Projekt: 2014</p>	<p>Dato:</p> <p>Kontaktperson: John</p>
--	---	----------------------	--



 **assentoft silo**
Silovej 1, Assentoft, DK 8900 Randers
Tlf. 86494566 - Fax. 86494863

Navn: Lars Jørgensen
Lyngskovvej 1
6200

Projekt: 2014

Dato:

Kontaktperson:
John

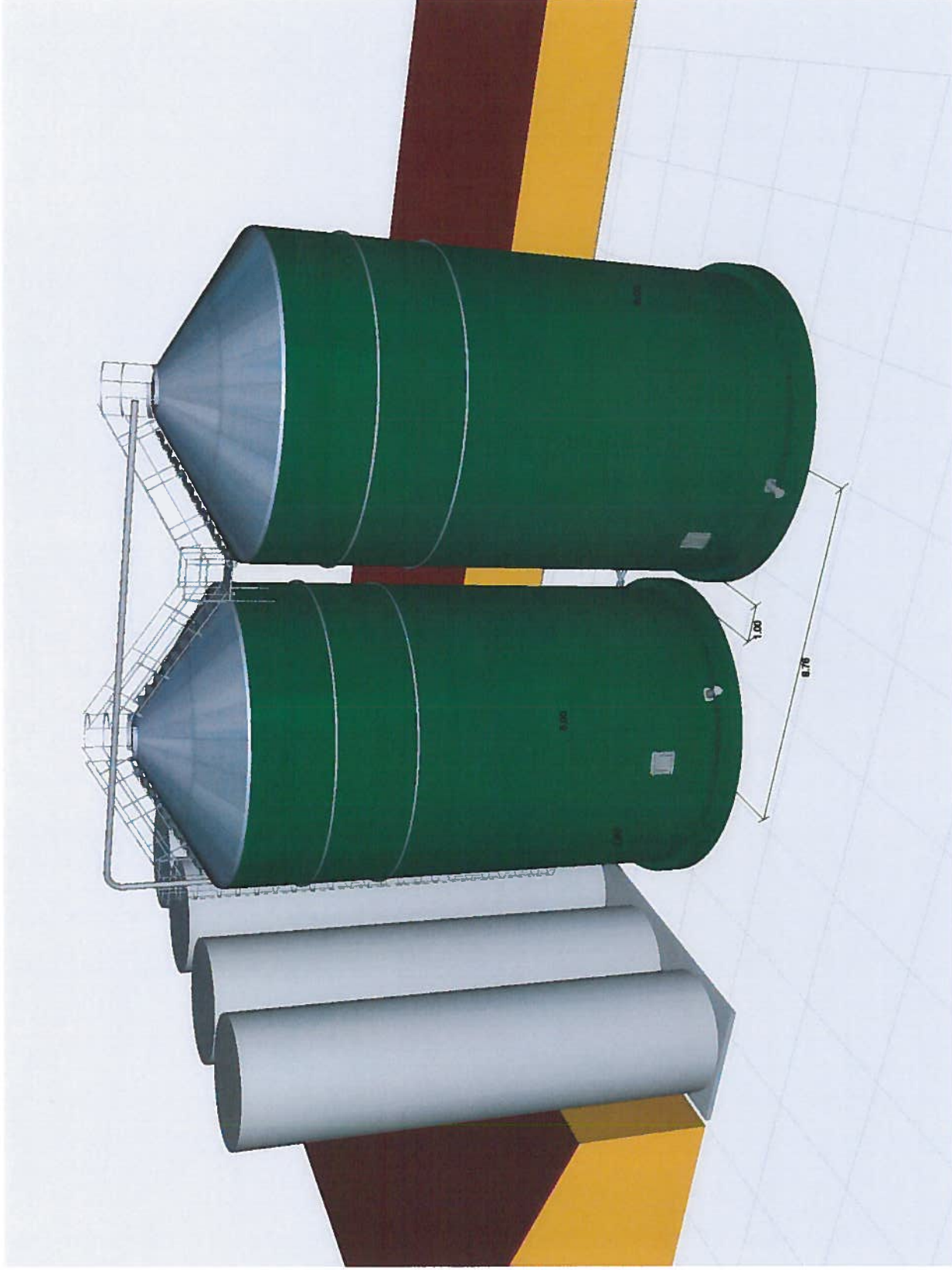

assentoft silo
Silovej 1, Assentoft, DK 8900 Randers
Tlf. 86494566 - Fax. 86494863

Navn: Lars Jørgensen
Lyngskovvej 1
6200

Projekt: 2014

Dato:

Kontaktperson:
John

husdyrgodkendelse.dk

Ansøgningskema

Type	§12 Godkendelse
Ansøgningsnummer	65029
Version	1
Dato	29-04-2014 00:00:00

Navn	Lars Jørgensen
Adresse	Lyngskovvej 1
Telefon	74685901
Mobil	40184081
E-Mail	lyngskovvej@yahoo.dk

Kort beskrivelse

Kopi til behandling af anmeldelse af siloer: Lyngskovvej 1, 6200 Aabenraa, Lars og Birgit Jørgensen. OBS: Har været nødt til at indtegne den eksisterende gyllebeholder som dybstrøelseslager, da skemaet eller ikke kan indsendes.

1.1 Ejer- og driftsforhold	3
1.2 Godkendelsespligt	3
1.3 Godkendelsens omfang	4
1.3.1 Projektets omfang	4
1.3.2 Tidligere godkendelser	4
1.3.3. Biaktiviteter	4
1.3.4 Husdyrbrugets ophør	4
1.4.1 Offentlighed og høring	5
1.4.2 Ikke-teknisk resumé	5
2.1. Dyrehold og management	5
2.2. Lokalisering	7
2.2.1 Faste afstandskrav	7
2.2.2 Landskabet og planforhold	7
2.3.1 Energiforbrug	7
2.3.2 Vandforbrug	8
2.4.1 Lugt	8
2.4.2 Støj	9
2.4.3 Lys	9
2.4.4 Fluer og skadedyr	9
2.4.5 Støv	10
2.4.6 Transport	10
2.5.1 Restvand	10
2.5.2 Husdyrgødning og foder	10
2.5.3 Affald og kemikalier	11
2.5.4.1 Ammoniaktab	12
2.5.4.2 Påvirkning af natur	13
3.1 Markoplysninger	15
3.2 Gødningsregnskab	16
3.3 Nitrat (overfladevand)	18
3.4 Nitrat (grundvand)	19
3.5 Fosfor	19
3.6 Ammoniak fra udbringning	19
3.7 Gener fra udbringning	19
Bilag Arealer	
Bilag Staldafsnit	
Bilag Opbevaringslager	

1.1 Ejer- og driftsforhold

Dette afsnit indeholder ansøgers kontaktoplysninger samt oplysninger til identifikation af husdyrbruget.

Ansøger tekst:**Kommunikations-e-mail**

Email adresse der bliver brugt til kommunikation mellem ansøger og sagsbehandler:
upa@landbosyd.dk

Ejendomme og ejendomsnumre

Navn	Ejendomsnummer	CVR/P nummer
Lyngskovvej 1	5800004909	21588903
Adresse	Postnummer	By

Matrikler på ejendom Lyngskovvej 1

Ejerlav	Matrikel nummer
Felsted Ejerlav, Felsted	1170
Felsted Ejerlav, Felsted	59b
Felsted Ejerlav, Felsted	1146
Felsted Ejerlav, Felsted	1171
Felsted Ejerlav, Felsted	28
Felsted Ejerlav, Felsted	1147

CHR på ejendom Lyngskovvej 1

CHR

Ansøger

Lars Jørgensen
Lyngskovvej 1
6200 Aabenraa

Tlf.nr.: 74685901 Mobil: 40184081

lyngskovvej@yahoo.dk

Konsulent

Ulla Refshammer Pallesen, LandboSyd
Peberlyk 2
6200 Aabenraa

Tlf.nr.: 74365043 Mobil: 61558262

upa@landbosyd.dk

Kontaktperson på bedriften

Lars Jørgensen
Lyngskovvej 1, Felsted
6200 Aabenraa

Tlf.nr.: 74685901 Mobil: 40184081

lyngskovvej@yahoo.dk

Bedriftsoplysninger

Lyngskovvej 1
Lyngskovvej 1
6200 Aabenraa
CVR nummer: 21588903

Generel vurdering:

Generel vurdering er låst indtil ansøgningen bliver sat i behandling

Vilkår:

Vilkår er låst indtil ansøgningen bliver sat i behandling

1.2 Godkendelsespligt

Herunder gøres der rede for, hvorfor projektet kræver godkendelse efter husdyrgodkendelsesloven.

Ansøger tekst:**Generel vurdering:**

Lars Jørgensen
Lyngskovvej 1
6200 Aabenraa

Staldanlæg og kornsilo, jf. miljøgodkendelse af 17. marts 2009 med senere ændringer. Tegningen er udarbejdet den 15. december 2008 af Gert Thyssen, Østerlundvej 3, 6780 Skærbæk.

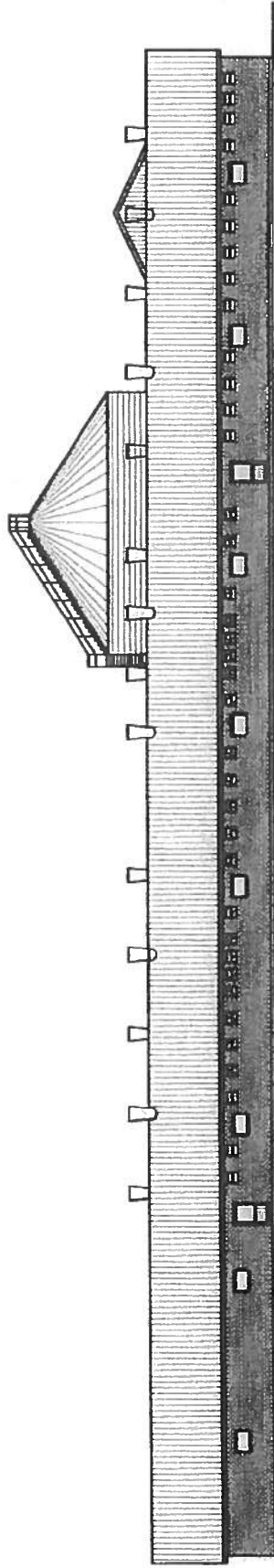

Facade mod Vest

Staldanlæg og ændrede kornsiloer, jf. anmeldelsen af 25. marts 2014. Tegningen er udarbejdet af Aabenraa Kommune.

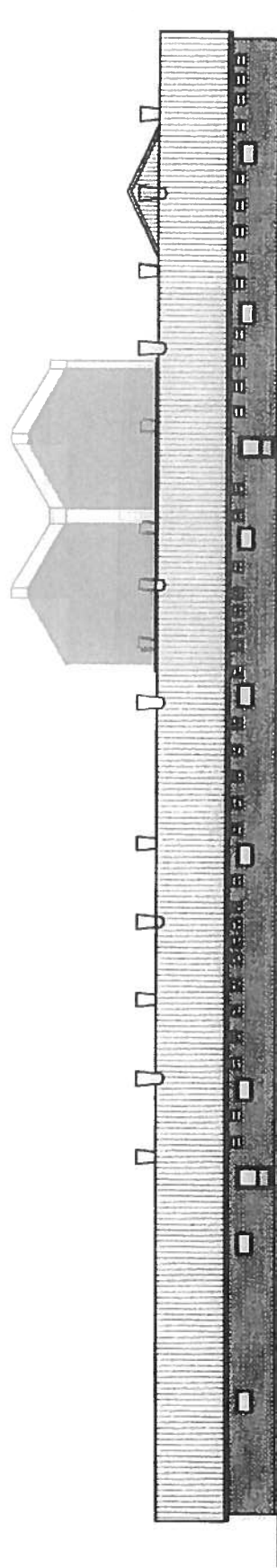

Facade mod Vest

25. april 2014, Lars Paulsen, Team Miljø

Bilag 4

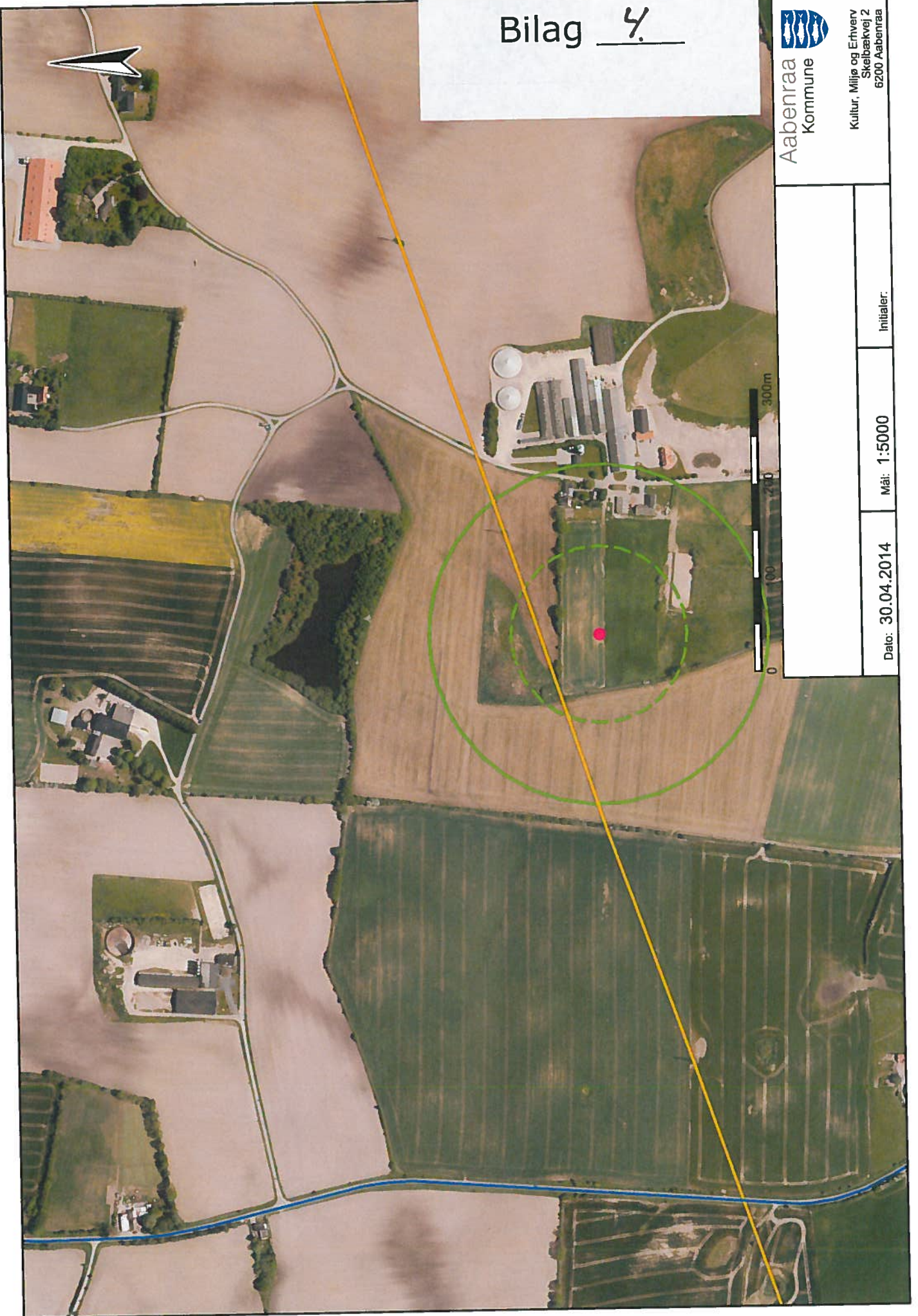

Aabenraa
Kommune

Kultur, Miljø og Erhverv
Skelbækvej 2
6200 Aabenraa

Dato: 30.04.2014

Mål: 1:5000

Initialer:

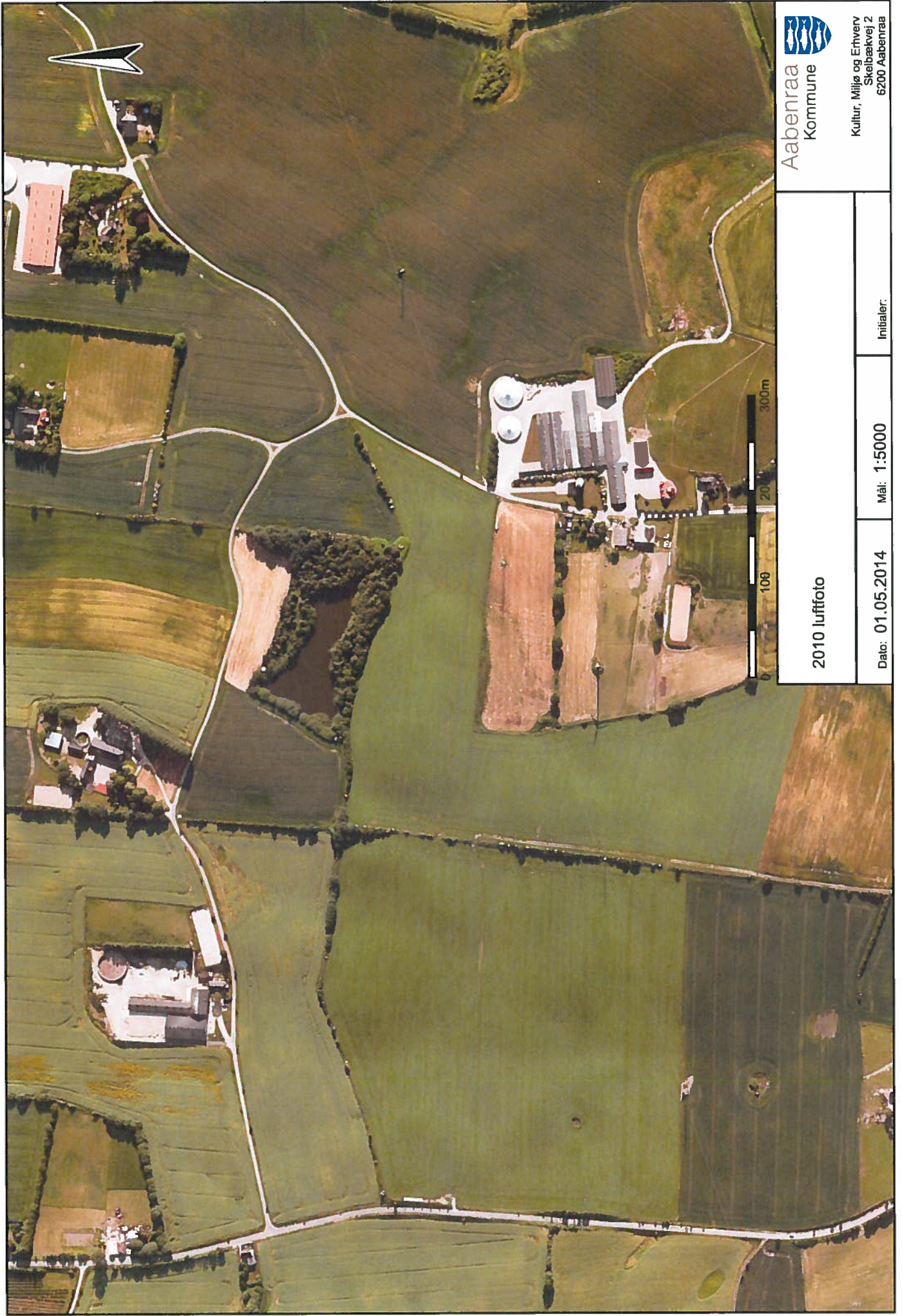

2010 luffoto

Dato: 01.05.2014

Mål: 1:5000

Initialer:

